

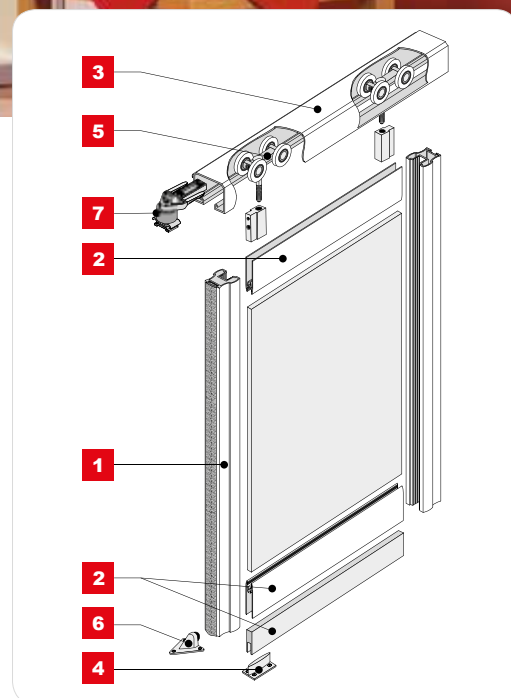

# EXCLUSIVE 10



System drzwi przesuwnych z górnym układem jezdny, na torze pojedynczym



## CHARAKTERYSTYKA

▶ Przeznaczenie	Drzwi przesuwne
▶ Tor	Pojedynczy
▶ Układ jezdny	Górny
▶ Prowadzenie górne	Wózek z łożyskiem kulkowym
▶ Prowadzenie dolne	Prowadnik dolny
▶ Konstrukcja	Ramowa
▶ Grubość wypełnienia	10 mm
▶ Rodzaj wypełnienia	Płyta 10 mm, szyba 4,5 mm lub lustro 4 mm
▶ Max. obciążenie skrzydła	50 kg lub 80 kg w zależności od sposobu montażu
▶ Max. długość rączki	2700 mm
▶ Max. długość toru	3600 mm
▶ Szczotki odbojowe	Tak
▶ Szczotki przeciwkurzowe	Nie
▶ Program sprzedażowy	Poszczególne części dostępne oddzielnie
▶ Dekorowanie	Taśma PCV lub ABS

## ZASTOSOWANIE

▶ Drzwi przejściowe, zabudowa mebli
-------------------------------------