

ELEMENTY SKŁADOWE

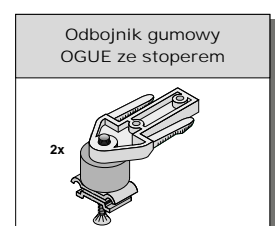
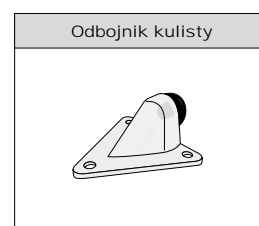
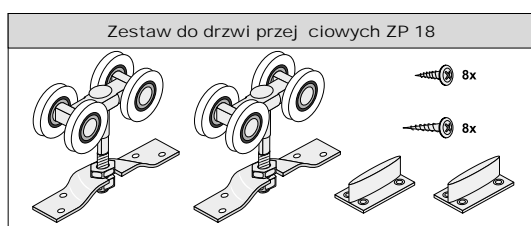

Długo
1,2 m, 1,8 m, 3,0 m, 3,6 m

1. Tor w świetle otworu

Wysokość płyty h_p :

$$h_p = H - 70 \text{ mm}$$

H - wysokość światła otworu

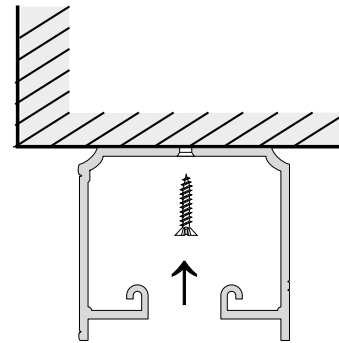
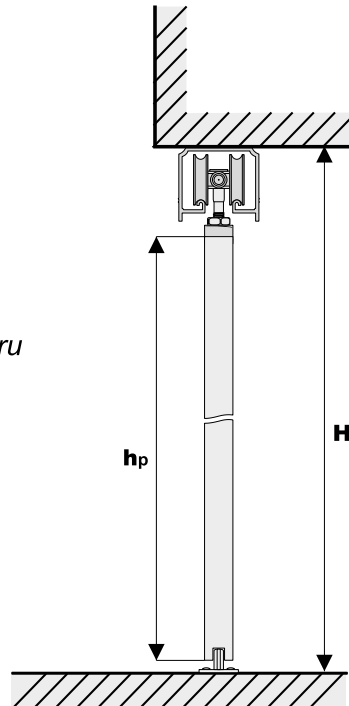

Mocowanie górne toru URSUS -
max. waga skrzydła do 100 kg

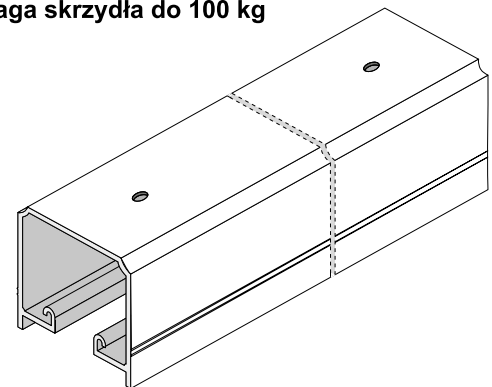

2. Tor poza światłem otworu

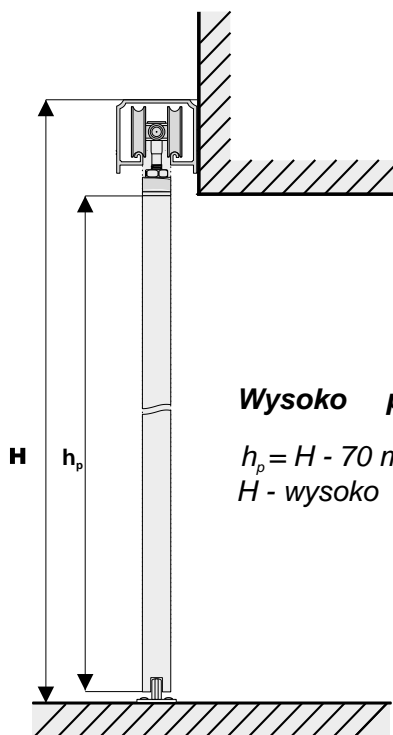

Wysokość płyty h_p ,

$$h_p = H - 70 \text{ mm}$$

H - wysokość poza światłem otworu

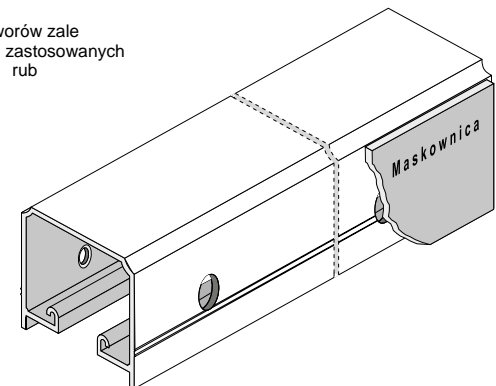
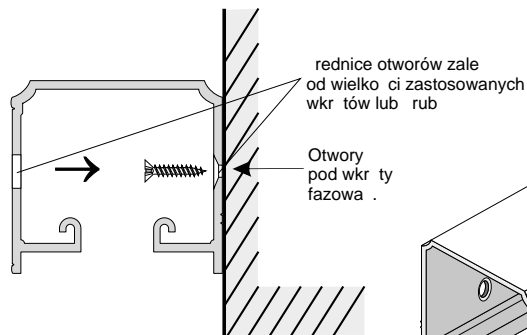

Mocowanie boczne toru URSUS - max. waga skrzydła do 50 kg

UWAGA!

W przypadku gdy po zamontowaniu toru nie będzie miejsca do wprowadzenia wózków w tor, należy je wprowadzić przed przykręceniem toru.

UWAGA!

Zdejmij folię zabezpieczającą z elementów aluminiowych (rączki, torów, łączników, itp.) przed ich dociesnieniem pod dany wymiar. Zdejmij folię, aby sprawdzić ewentualne wady jako cięte (np. zarysowania).